

N 70, PIANO COTTURA A INDUZIONE, 90 CM,  
NERO, CON PROFILI  
T59TT60N0

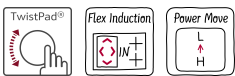

#### Accessori opzionali

Z9401FF0 ; Z9401TY0 Pentola Teppan Yaki, Z9403FF0 ; Z9404FF0 Set di padelle Flex, 4 pezzi, Z9404SE0 SET PENTOLE 4 PEZZI, Z9406SE0 SET PENTOLE 6 PEZZI, Z9410ES0 Accessorio cottura piani, Z9410X1 Casseruola c/coperchio x flex induction, Z9415X1 Cestello per cottura a vapore, Z9416X2 ACCESSORIO PIANO - GRILL, Z9417X2 Teppan Yaki, Z9428FE0 ; Z943SE0 ACCESSORIO PIANO INCASSO (PENTOLE IND), Z9914X0 Elemento congiunzione domino bi5

#### FlexInduction con controllo TwistPad.

- ✓ TwistPad® – il nostro disco di controllo rimovibile e magnetico che ti permette un controllo preciso su tutte le zone di cottura.
- ✓ Flex Induction: il tuo piano cottura rileva e riscalda ogni singola pentola.
- ✓ Power Move: sposta semplicemente la pentola per regolare la temperatura.

#### Caratteristiche

##### Dati tecnici

Tipologia di prodotto: ..... zona di cottura vetroceramica  
 Design: ..... Da incasso  
 Tipologia di riscaldamento: ..... Piano cottura elettrico  
 Numero totale di posizioni utilizzabili simultaneamente: ..... 5  
 Dimensioni del vano per l'installazione (AxLxP): ..... 51 x 880-880 x 490-500 mm  
 Larghezza: ..... 918 mm  
 Dimensioni (AxLxP): ..... 51 x 918 x 546 mm  
 Dimensioni del prodotto imballato (AxLxP): .. 126 x 1073 x 603 mm  
 Peso netto: ..... 19.2 kg  
 Peso lordo: ..... 22.9 kg  
 Indicatore di calore residuo: ..... Separato  
 Posizione pannello di controllo: ..... Piano frontale  
 Tipo di cornice: ..... Vetroceramica  
 Colore della superficie: ..... Nero, acciaio inox  
 Colore della cornice: ..... acciaio inox  
 Lunghezza del cavo di alimentazione elettrica: ..... 110.0 cm  
 Codice EAN: ..... 4242004192107  
 Tensione: ..... 220-240 V  
 Frequenza: ..... 60; 50 Hz



*N 70, PIANO COTTURA A INDUZIONE, 90 CM,  
NERO, CON PROFILI  
T59TT60N0*

#### Caratteristiche

- 90 cm: spazio per 5 pentole o padelle.

#### Flessibilità delle zone cottura

- Tripla zona flex: per utilizzare pentole di qualsiasi forma e dimensione.

#### Caratteristiche principali

- Funzione powerManagement per limitare l'assorbimento elettrico a partire da 1 kW.
- 17 livelli: controllo preciso del calore grazie a 17 livelli di potenza.
- Funzione per mantenere in caldo
- Timer fine cottura per ogni singola zona
- : spegne le zone cottura alla fine del tempo impostato.
- Timer
- : un suono segnalerà la fine del tempo di cottura impostato.
- Contaminuti indipendente con segnale acustico
- : indica quanto tempo è trascorso dall'avvio della cottura

#### Risparmio di tempo ed efficienza

- PotBoost: funzione booster per Pentole
- : più potenza per far bollire l'acqua più velocemente.
- panTurbo: funzione booster per padelle
- PowerMove
- Funzione accensione rapida: all'accensione, il piano cottura seleziona automaticamente la zona cottura dove è stata posizionata la pentola.
- Funzione riaccensione: in caso di spegnimento accidentale, è possibile ripristinare le ultime impostazioni di cottura semplicemente riaccendendo il piano entro quattro secondi.
- Consumo effettivo visualizzabile tramite display: per verificare il consumo elettrico dell'ultimo ciclo di cottura.

#### Design

- Cornice

#### Sicurezza

- Spie di calore residuo a 2 stadi per ogni singola zona di cottura.: indica quali zone cottura sono ancora calde.
- Sicurezza bambini: previene l'accensione accidentale del piano cottura.
- Funzione Wipe Protection: i pulsanti vengono bloccati per 30 sec in modo da facilitare la pulizia del piano cottura.
- Interruttore di sicurezza: il piano si spegne automaticamente se non ci sono interazioni con esso.

N 70, PIANO COTTURA A INDUZIONE, 90 CM,  
NERO, CON PROFILI  
T59TT60N0

Disegni quotati

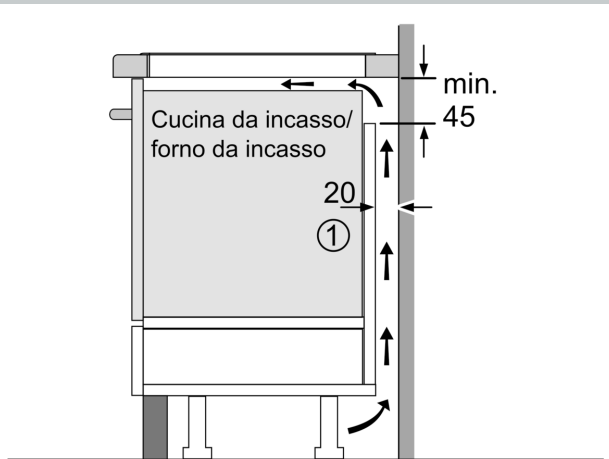

①  
Deve essere prevista  
una fessura di aerazione

Dimensioni in mm

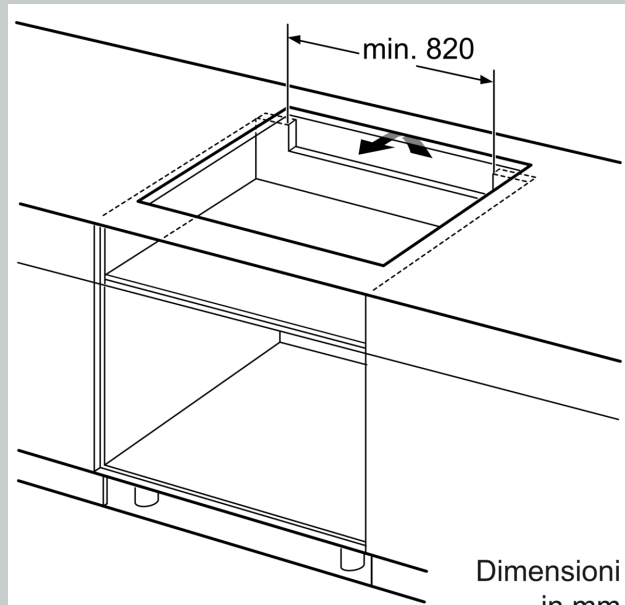

Dimensioni  
in mm

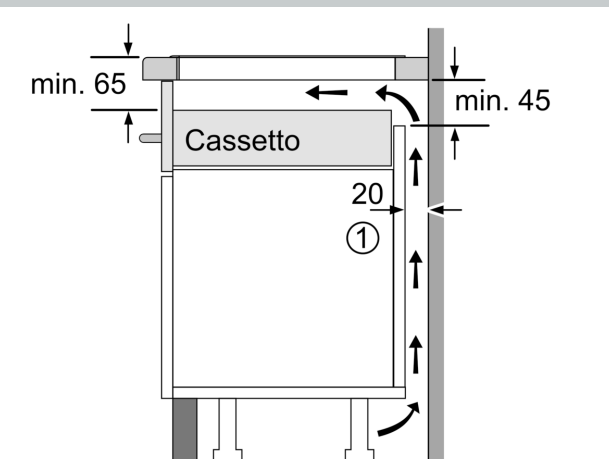

①  
Deve essere prevista  
una fessura di aerazione.

Dimensioni in mm

