

## iQ700, Frigorifero multidoor da libera installazione, 183 x 90.5 cm, Nero KF96RSBEA



- ✓ Per controllare e gestire il frigorifero, dovunque siate - Home Connect.
- ✓ noFrost: sistema di sbrinamento automatico per non dover mai più sbrinare il tuo congelatore.
- ✓ Parete posteriore completamente illuminata e con multiAirflow – Illuminazione elegante, raffreddamento uniforme.
- ✓ freshSense: Sensori termici per minimizzare le oscillazioni della temperatura interna e mantenere gli alimenti freschi più a lungo.
- ✓ iceTwister per cubetti ghiaccio

### Caratteristiche

#### Dati tecnici

Classe di efficienza energetica: .....	E
Consumo medio annuale di energia in chilowattora per anno (kWh/a): .....	320 kWh/annum
Somma del volume degli scomparti congelati: .....	171 l
Somma del volume degli scomparti refrigerazione: .....	401 l
Emissioni di rumore aereo: .....	39 dB(A) re 1 pW
Classe di emissioni di rumore aereo: .....	C
Categoria: .....	A libera installazione
Porta con cornice esterna: .....	No
Altezza: .....	1830 mm
Larghezza: .....	905 mm
Profondità: .....	736 mm
Peso: .....	172.7 kg
Corrente: .....	10 A
Cerniera : .....	Altro
Tensione: .....	220-240 V
Frequenza: .....	50-60 Hz
Lunghezza del cavo di alimentazione elettrica: .....	240.0 cm
Numero di compressori: .....	2
Numero di sistemi indipendenti di raffreddamento: .....	2
Ventilatore interno comparto frigorifero: .....	sì
Porta/e reversibile/i: .....	no
Numero di ripiani regolabili nel frigorifero: .....	4
Ripiani per le bottiglie: .....	no
Sistema No Frost: .....	Frigorifero e congelatore
Tipo di installazione: .....	A libera installazione



## iQ700, Frigorifero multidoor da libera installazione, 183 x 90.5 cm, Nero KF96RSBEA

### Caratteristiche

- Multi door No Frost
- Porta vetro nero, laterali grigio ghisa
- Controllo elettronico per la regolazione della temperatura attraverso display digitale
- holiday Mode: funzione vacanze per risparmio energetico
- Segnale acustico per porta aperta, Segnale ottico per porta aperta
- Allarme acustico, Allarme ottico per aumento della temperatura
- Dimensioni in cm (hxlxp) 183 cm x 90.5 cm x 73.6 cm
- Volume Netto totale: 572 l

#### VANO FRIGORIFERO

- Multi Airflow system con parete posteriore illuminata
- Illuminazione LED dall'alto e dalla parete posteriore
- Funzione raffreddamento "Super"
- Maxi verduriera
- Scomparto burro e formaggio
- Interni con inserti metallici

#### VANO CONGELATORE\*\*\*\*

- 3 cassette trasparenti
- Funzione congelamento Super
- iceTwister

#### VANO VINOCANTINA

- Cassetto Cantina Vino con temperature pre impostate in base al tipo di bevanda e la possibilità di personalizzare le impostazioni di temperatura attraverso la App Home Connect.

#### Altre Caratteristiche

- Classe climatica: SN-T
- Capacità di congelamento 24h: 14 kg
- 4 ruote di cui 3 regolabili in altezza

#### Etichetta energetica

- Classe di efficienza energetica
- : E
- Volume Netto Frigorifero: 401 l
- Volume Netto Congelatore: 171 l
- Consumo annuale
- : 320 kWh
- Emissioni di rumore aereo : 39 dB(A) re 1 pW , Classe di rumore aereo : C

**iQ700, Frigorifero multidoor da libera installazione, 183 x 90.5 cm, Nero KF96RSBEA**

Disegni quotati

Dimensioni in mm

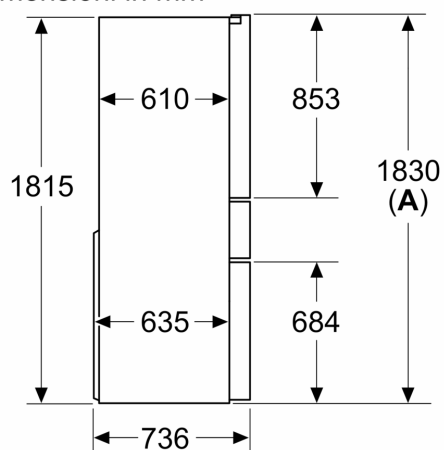

**A:** La parte anteriore è regolabile da 1830 a 1847 mm, con i piedi di livellamento anteriori completamente estesi

Dimensioni in mm

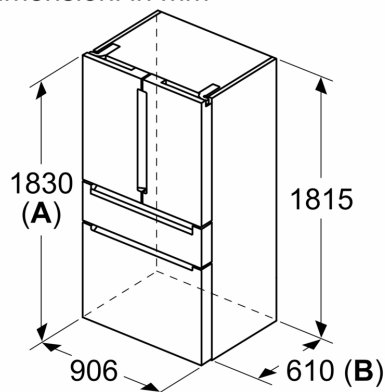

**A:** La parte anteriore è regolabile da 1830 a 1847 mm, con i piedi di livellamento anteriori completamente estesi

**B:** Aggiungere 25 mm per distanziatori fissi sul retro

Dimensioni in mm

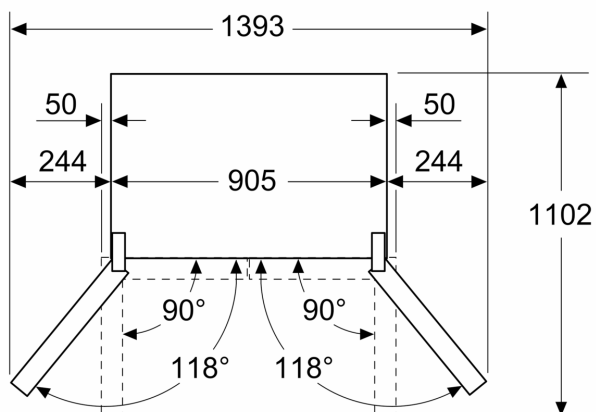

Dimensioni in mm

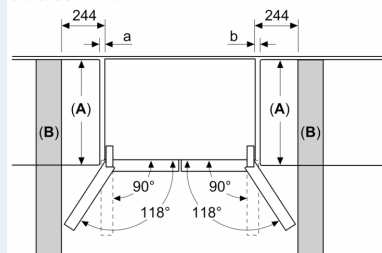

A	a	b
≤ 600	0	0
600 < A ≤ 650	50	50
650 < A ≤ 700	65	65
> 700	244	244

**A:** Profondità del piano del mobile o del piano di lavoro

**B:** Parete  
È possibile estrarre i cassetti con lo sportello aperto a 90°