

iQ700, built-in freezer, 177.2 x 55.8 cm, cerniera piatta soft closing G181NHNE0



Accessori integrati

1 x Vaschetta per il ghiaccio

Accessori opzionali

KSOBZS00 :

Congelatore Premium con sistema noFrost che conserva i vostri cibi nelle migliori condizioni e che, grazie a openAssist con voice control, si integra in modo impeccabile nel lineare della vostra cucina moderna priva di maniglie a vista.

- ✓ noFrost: sistema di sbrinamento automatico per non dover mai più sbrinare il tuo congelatore.
- ✓ Home Connect: per controllare e gestire il frigorifero, dovunque siate.
- ✓ Per controllare e gestire il frigorifero, dovunque siate - Home Connect.
- ✓ openAssist: La porta del tuo frigorifero si apre a comando.
- ✓ freshSense: Sensori termici per minimizzare le oscillazioni della temperatura interna e mantenere gli alimenti freschi più a lungo.

Caratteristiche

Dati tecnici

Classe di efficienza energetica: E
 Consumo medio annuale di energia in chilowattora per anno (kWh/a): 235 kWh/annum
 Somma del volume degli scomparti congelati: 212 l
 Emissioni di rumore aereo: 35 dB(A) re 1 pW
 Classe di emissioni di rumore aereo: B
 Display temperatura del congelatore: digitale
 Illuminazione: no
 Tipo: Congelatore verticale
 Categoria: Da incasso
 Porta con cornice esterna: No
 Sistema No Frost: Frigorifero e congelatore
 Altezza: 1772 mm
 Larghezza: 558 mm
 Profondità: 545 mm
 Dimensioni del prodotto imballato (AxLxP): ... 1840 x 640 x 610 mm
 Peso: 67.3 kg
 Peso lordo: 72.0 kg
 Dati nominali collegamento elettrico: 120 W
 Corrente: 10 A
 Frequenza: 50 Hz
 Lunghezza del cavo di alimentazione elettrica: 230.0 cm
 Cerniera : A sinistra reversibile
 Segnalazione guasti / Malfunzionamenti: ... Allarme ottico e acustico
 Serratura: no
 Numero di cassetti/cestelli: 5
 Vani congelatore con sportello: 2
 Codice EAN: 4242003911396
 Marchio: Siemens
 Nome prodotto / codice commerciale: G181NHNE0
 Tipo: Congelatore verticale
 Accessori inclusi: 1 x Vaschetta per il ghiaccio



iQ700, built-in freezer, 177.2 x 55.8 cm, cerniera piatta soft closing GI81NHNE0

Caratteristiche

- Congelatori verticali da incasso > 90 cm No Frost
- Open Assist
- Porta con cerniera piatta

Caratteristiche principali

- No Frost
- Controllo elettronico della temperatura tramite display
- Funzione congelamento Super
- freshSense - temperatura costante grazie ad un sistema intelligente di sensori
- Allarme acustico, Allarme ottico per aumento della temperatura
- Dimensioni in cm (hxlxp) 177.2 cm x 55.8 cm x 54.5 cm
- Dimensioni nicchia in cm (hxlxp): 177.5 cm x 56.0 cm x 55.0 cm
- Cerniere a sinistra, reversibili
- Volume Netto totale: 212 l

VANO CONGELATORE****

- 5 cassetti trasparenti
- 2 scomparti a ribalta per congelamento rapido
- Ripiani in vetro infrangibile removibili per creare una zona unica extra spazio

Altre Caratteristiche

- Capacità di congelamento 24h: 14 kg
- Classe climatica: SN-T
- Tempo di risalita della temperatura: 9 h

ACCESSORI

- B**0031, 1 vaschetta per cubetti di ghiaccio

Etichetta energetica

- Classe di efficienza energetica
- : E
- Consumo annuale
- : 235 kWh
- Volume Netto Congelatore: 212 l
- Emissioni di rumore aereo : 35 dB(A) re 1 pW , Classe di rumore aereo : B

iQ700, built-in freezer, 177.2 x 55.8 cm, cerniera piatta soft closing GI81NHNE0

Disegni quotati

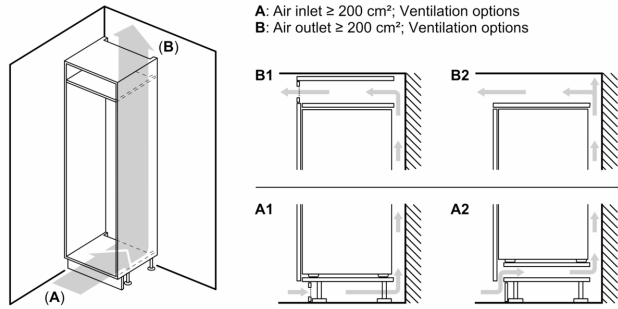

Peso massimo consentito dei frontali dell'unità

I frontali montati dell'unità che superano il peso consentito possono causare danni e compromettere il funzionamento delle cerniere

Δ Peso
 A: Altezza sportello apparecchio incluse cerniere in mm
 B: Cerniera non ammortizzata, frontale unità in kg
 C: Cerniera ammortizzata, frontale unità in kg
 D: Carico aggiuntivo possibile in kg con kit per carichi pesanti

| A | B | C | D |
|-----------|----|----|-----------|
| 1500-1750 | 22 | 22 | |
| 720-1400 | 19 | 19 | B+5 / C+5 |
| A1 | 15 | 19 | |
| A2 | 15 | 19 | |

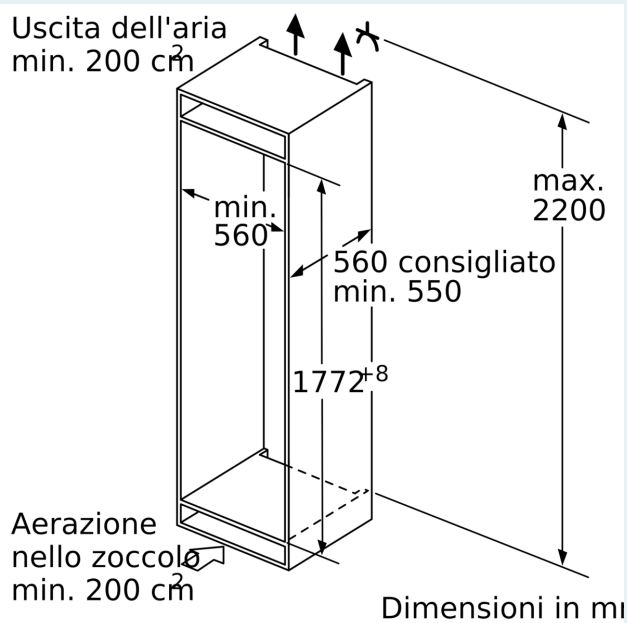
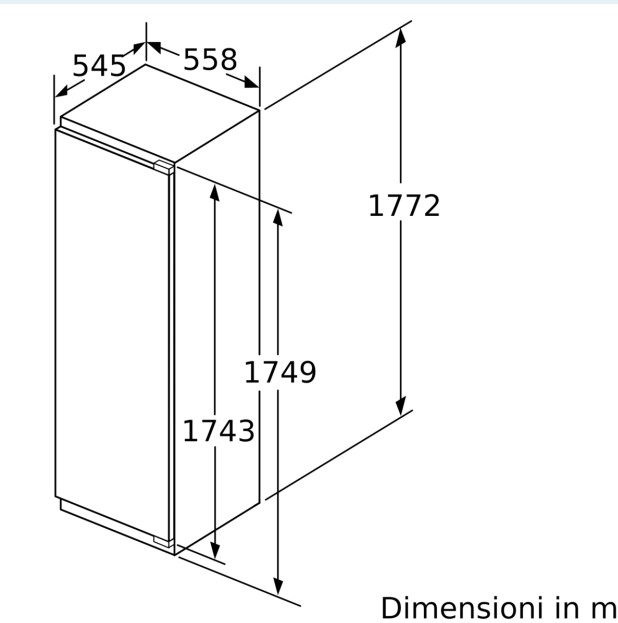

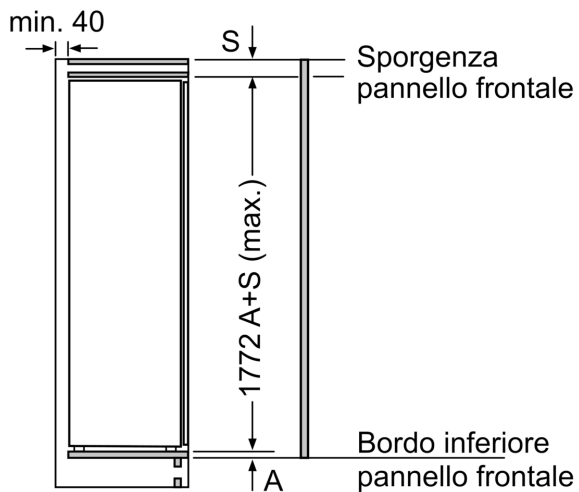

Dimensioni in mm

peso massimo consentito dei frontali del mobile

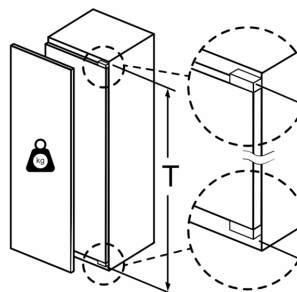

Le ante del mobile montate che superano il peso consentito possono causare danni e anomalie di funzionamento alla cerniera.

| T: altezza anta del mobile inclusa cerniera in mm: | cerniera non ammortizzata, anta in kg: | cerniera ammortizzata, anta in kg: |
|--|--|------------------------------------|
| 1500-1750 | 22 | 22 |

Dimensioni in mm

Consiglio per la distanza per cerniera piatta

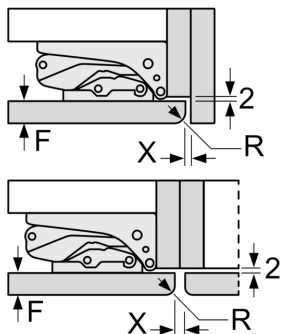

| F | R | X |
|-------|-----|-----|
| 16-19 | 0-3 | 2,5 |
| 20 | 0-1 | 3 |
| | 2-3 | 2,5 |
| 21 | 0-1 | 3 |
| | 2-3 | 2,5 |
| 22 | 0 | 4 |
| | 1 | 3,5 |
| | 2-3 | 3 |

Le distanze consigliate nella tabella vanno mantenute per garantire un'apertura senza collisioni delle porte degli apparecchi ed evitare danni al mobile della cucina.