

iQ700, Piano a induzione con cappa integrata, 80 cm, flush mount EX807NX68E

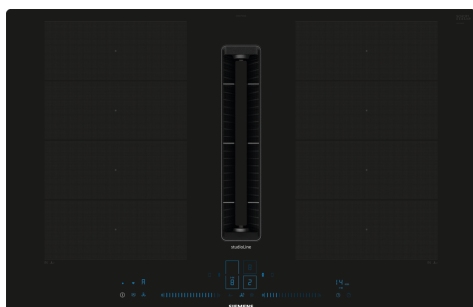

B

- ✓ flexInduction: zona di cottura intelligente che si adatta alle tue pentole.
- ✓ dual lightSlider blu: tocca e scorri per controllare il tuo piano cottura.
- ✓ Sensore climateControl: monitora il vapore e gli odori e regola automaticamente il livello di potenza.
- ✓ Pulizia facile: la cappa a incasso si pulisce in poco tempo e senza sforzo.
- ✓ Home Connect: Informazioni riguardo al piano cottura tramite smartphone o tablet, non importa dove tu sia.

Caratteristiche

Dati tecnici

Nome/famiglia prodotto: zona di cottura vetroceramica
 Categoria: Da incasso
 Alimentazione: Elettrico
 Larghezza: 792 mm
 Dimensioni (AxLxP): 227 x 792 x 512 mm
 Dimensioni del prodotto imballato (AxLxP): 430 x 940 x 660 mm
 Peso: 26.0 kg
 Peso lordo: 32.4 kg
 Indicatore di calore residuo: Separato
 Posizione pannello di controllo: Frontale
 Principale materiale della superficie: vetroceramica
 Colore della superficie: Nero
 Lunghezza del cavo di alimentazione elettrica: 110.0 cm
 Sealed Burners: no
 powerBoost: Tutte
 Potenza 2° zona cottura: 3.3 kW
 Potenza massima espulsione aria: 500 m³/h
 Massima potenza ricircolo aria con con stadio intesivo: . 595.0 m³/h
 Potenza massima ricircolo aria: 499 m³/h
 Massima potenza espulsione aria con stadio intesivo: 622 m³/h
 Rumorosità: 69 dB(A) re 1 pW
 Filtro odori: no
 Circolazione dell'aria: Convertibile
 Tensione: 220-240/380-415 V
 Frequenza: 50-60 Hz
 Lunghezza del cavo di alimentazione elettrica: 110.0 cm
 Dimensioni (AxLxP): 227 x 792 x 512 mm
 Dimensioni del prodotto imballato (AxLxP): 430 x 940 x 660 mm
 Peso: 26.0 kg
 Peso lordo: 32.4 kg
 Accessori inclusi: 1 x Filtro antiodore Clean Air Plus
 Funzione post-cottura: 30R_12E min

Accessori integrati

1 x Filtro antiodore Clean Air Plus

Accessori opzionali

HZ390011 ACCESSORIO PIANO INC-TEGAME, HZ390012 ACCESSORIO PIANO INC-ACCESSORIO VAPORE, HZ390090 Pentola per arrostiti metallica, HZ390210 ACCESSORIO PIANO COTTURA, HZ390220 Pentola antiaderente 19 cm. di diametro, HZ390230 Pentola antiaderente 21 cm. di diametro, HZ39050 Accessorio piani - Cooking sensor, HZ390512 ACCESSORIO PIANO INC-TEPPAN YAKI, HZ390522 ACCESSORIO PIANO INC-GRILL, HZ9FE280 ACCESSORIO PIANO, HZ9FF010 :, HZ9FF030 :, HZ9FF040 :, HZ9SE030 ACCESSORIO PIANO COTTURA (PENTOLE IND), HZ9SE040 SET PENTOLE 4 PEZZI, HZ9SE060 SET PENTOLE 6 PEZZI, HZ9TY010 Pentola Teppan Yaki, HZ9VDKE1 :, HZ9VDKRO Accessorio tubazioni Venting Cooktop, HZ9VDKR1 Accessorio tubazioni Venting Cooktop, HZ9VDKR2 :, HZ9VDSB1 ACCESSORIO PIANO COTTURA, HZ9VDSB2 ACCESSORIO PIANO COTTURA, HZ9VDSB3 ACCESSORIO PIANO COTTURA, HZ9VDSB4 ACCESSORIO PIANO COTTURA, HZ9VDSIO ACCESSORIO PIANO COTTURA, HZ9VDSI1 ACCESSORIO PIANO COTTURA, HZ9VDSM1 ACCESSORIO PIANO INCASSO, HZ9VDSM2 ACCESSORIO PIANO COTTURA, HZ9VDS1 ACCESSORIO PIANO COTTURA, HZ9VDS2 ACCESSORIO PIANO COTTURA, HZ9VEDU0 ACCESSORIO PIANO INCASSO, HZ9VRCR0 ACCESSORIO PIANO INCASSO, HZ9VRCR1 Accessorio Filtro CleanAirPlus, HZ9VRPD1 Accessorio tubazioni Venting Cooktop



iQ700, Piano a induzione con cappa integrata, 80 cm, flush mount EX807NX68E

Caratteristiche

- 80 cm: spazio per 4 pentole o padelle.

Flessibilità delle zone cottura

- 2 zone FlexInduction: per utilizzare pentole di qualsiasi forma e dimensione.
- Zona frontale sinistra: 200 mm, 240 mm, 2.2 kW (potenza max 3.7 kW)
- Zona posteriore sinistra: 200 mm, 240 mm, 2.2 kW (potenza max 3.7 kW)
- Zona posteriore destra: 200 mm, 240 mm, 2.2 kW (potenza max 3.7 kW)
- Zona anteriore destra: 200 mm, 240 mm, 2.2 kW (potenza max 3.7 kW)

Caratteristiche principali

- 17 livelli: controllo preciso del calore grazie a 17 livelli di potenza.
- Funzione mantenimento in caldo per tutte le zone di cottura
- Timer fine cottura per ogni singola zona
- : spegne le zone cottura alla fine del tempo impostato.
- Contaminuti indipendente con segnale acustico
- : un suono segnalerà la fine del tempo di cottura impostato.
- Cronometro
- : indica quanto tempo è trascorso dall'avvio della cottura

Risparmio di tempo ed efficienza

- Funzione PowerBoost per ogni zona di cottura
- : più potenza per far bollire l'acqua più velocemente.
- panTurbo: funzione "turbo" per riscaldare velocemente le padelle
- Le zone di cottura Flexi si uniscono o separano in maniera automatica in base alla forma e alla dimensione della pentola utilizzata.
- powerMove Plus: controllo intuitivo grazie a tre zone riscaldanti con diverse temperature – si attiva al contatto con la pentola
- flexMotion: trasferimento automatico delle impostazioni selezionate da una zona cottura ad un'altra
- Funzione quickStart: all'accensione, il piano cottura seleziona automaticamente la zona cottura dove è stata posizionata la pentola.
- Funzione reStart: in caso di spegnimento accidentale, è possibile ripristinare le ultime impostazioni di cottura semplicemente riaccendendo il piano entro quattro secondi.

Cottura assistita

- cookingSensor Plus ready per monitorare costantemente e regolare automaticamente la temperatura del contenuto della pentola. Sensore acquistabile separatamente come accessorio.
- PerfectFry Sensor con 5 livelli di temperatura: mai più piatti bruciati grazie alla regolazione automatica della temperatura.
- Dish assistant: attraverso la app Home Connect è possibile individuare velocemente le giuste impostazioni di cottura per molte ricette diverse.

Connettività

- Remote Monitoring and Control: controlla il piano da remoto e

approfitta delle ricette e delle funzioni supplementari disponibili nella app Home Connect.

Design

- Installazione a filo studioLine

Sicurezza

- Spie di calore residuo: indica quali zone cottura sono ancora calde.
- Sicurezza bambini: previene l'accensione accidentale del piano cottura.
- Funzione blocco temporaneo per la pulizia: i pulsanti vengono bloccati per 30 sec in modo da facilitare la pulizia del piano cottura.
- Interruttore principale: per spegnere tutte le zone cottura con un solo tocco.
- Autospegnimento di sicurezza: il piano si spegne automaticamente se non ci sono interazioni con esso.
- Visualizzazione del consumo di energia per ogni ciclo di cottura: per verificare il consumo elettrico dell'ultimo ciclo di cottura.

Dimensioni

- Misure apparecchio (AxLxP mm): 227 x 792 x 512
- Misure del foro per l'installazione (AxLxP mm): 227 x 796 x 516
- Min. spessore del top della cucina: 16 mm
- Assorbimento max: 7400 W
- Funzione powerManagement per limitare assorbimento elettrico a partire da 1kW.
- Cavo di collegamento (incluso): 110 cm

Accessori

- Filtro antiodore Clean Air Plus, N**0155.
- quando sposti una stoviglia, le impostazioni si regolano automaticamente e la zona cottura si adatta alle dimensioni della stoviglia.
- Integrabile in nicchie d'incasso da 60 cm

Piano cottura induzione con sistema di aspirazione integrata

- Piano cottura a induzione con cappa aspirante ad alte prestazioni completamente integrata
- Adatto per configurazione ad espulsione o ricircolo. Il kit per l'installazione a ricircolo non canalizzato (comprensivo di 4 filtri anti-odore cleanAir e un raccordo telescopico) è incluso nel prodotto. Sono disponibili altri 3 accessori a seconda del tipo d'installazione:
- - Kit ricircolo canalizzato per top da 60cm: HEZ9VDKR1. - Kit ricircolo canalizzato per top > di 60cm: HEZ9VDKRO. - Kit espulsione (tubi di raccordo da acquistare separatamente): HEZ9VEDU0 (filtri acustici per ridurre la rumorosità);
- Presa d'aria di ventilazione completamente a filo, perfettamente integrata con il piano cottura e resistente al calore per il libero movimento e posizionamento delle pentole tra una zona e un'altra.
- Durata filtri anti-odore cleanAir (solo per installazioni a ricircolo): 360 ore di cottura.
- - Facili da raggiungere e da rimuovere direttamente dall'alto.
- Il gruppo motore permette di mantenere ottime performance di aspirazione anche con canalizzazioni complesse fino ad 8 metri e 3

Caratteristiche

curve da 90°.

Caratteristiche

--	--

iQ700, Piano a induzione con cappa integrata, 80 cm, flush mount EX807NX68E

Disegni quotati

Dimensioni in mm

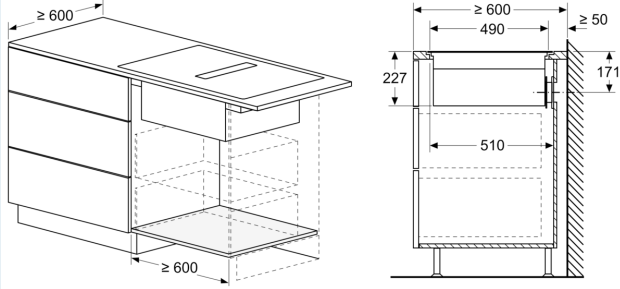

Dimensioni in mm

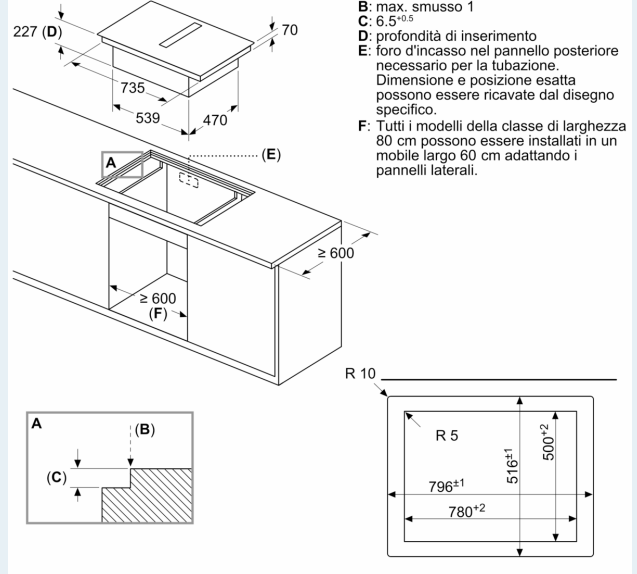

Dimensioni in mm

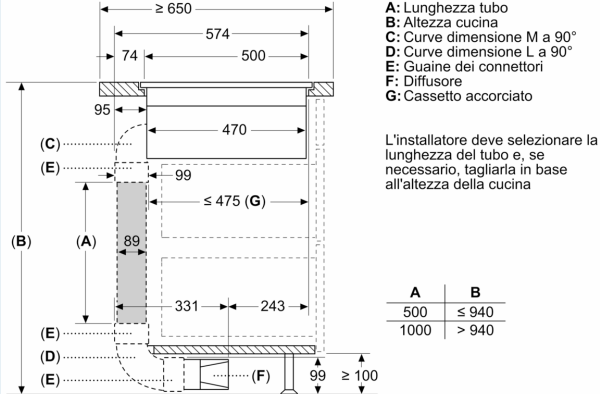

Dimensioni in mm

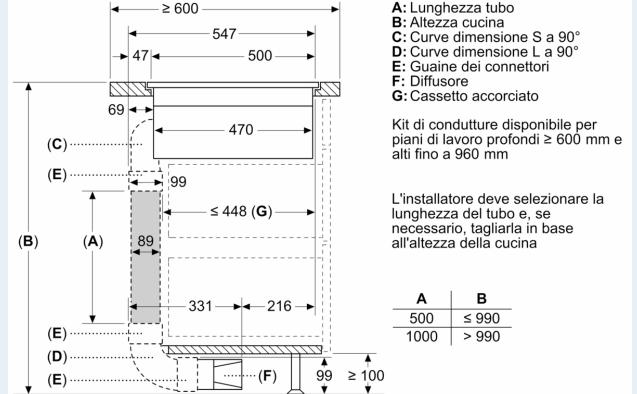

Disegni quotati

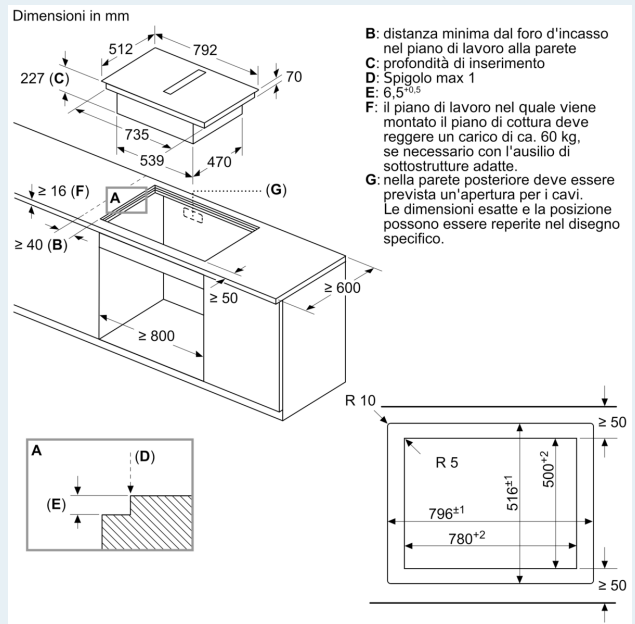
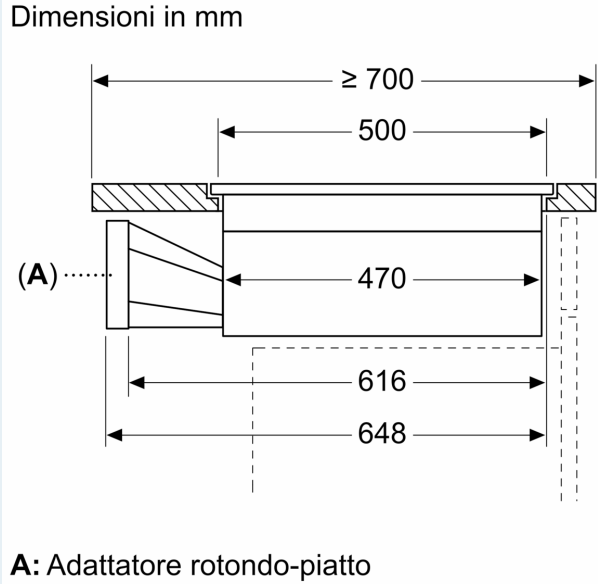
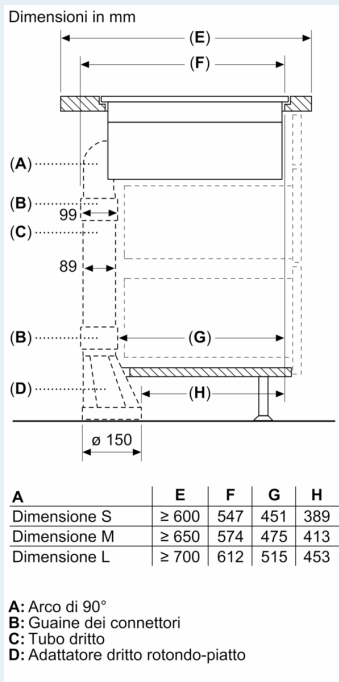
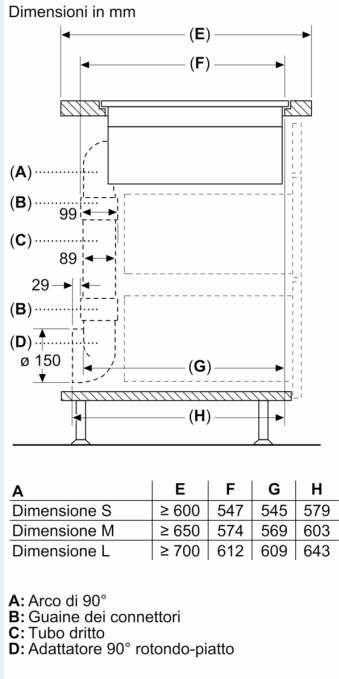

Disegni quotati

Dimensioni in mm
Vista frontale

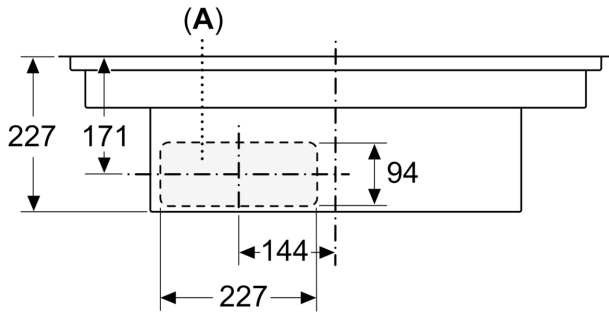

A: collegato direttamente sul retro

Dimensioni in mm
Vista frontale – apertura nell'unità per ricircolo libero

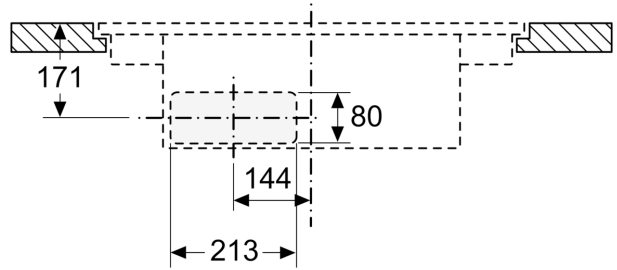

Dimensioni in mm
Vista laterale

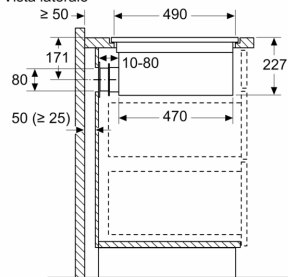

Se si effettua l'installazione direttamente contro pareti esterne non coltivate ($\mu \geq 0.5 \text{ W/m}^2 \cdot \text{°C}$), consigliamo di usare configurazioni con ricircolo parzialmente o completamente canalizzato.

Dimensioni in mm
Vista frontale

