

iQ500, Frigorifero combinato da incasso, 193.5 x 70.8 cm, cerniera piatta soft closing KB96NADD0

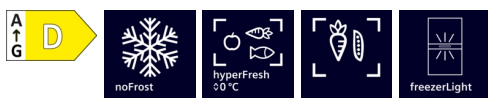

Accessori integrati

- 3 x Portauova
- 1 x Vaschetta cubetti ghiaccio

Frigorifero combinato da incasso con il 45% di spazio in più e hyperFresh <math><0^{\circ}\text{C}></math>: offre le condizioni ideali di conservazione per tutti i tuoi alimenti e una capacità XXL per grandi spese.

- ✓ noFrost: per non dover mai più sbrinare il congelatore.
- ✓ Home Connect: per controllare e gestire il frigorifero, dovunque siate.
- ✓ hyperFresh <math><0^{\circ}\text{C}></math>: più spazio per frutta e verdura, un ambiente freddo per il pesce e la carne.
- ✓ hyperFresh: il cassetto extra-large per frutta e verdura.
- ✓ Illuminazione nel frigo e freezerLight a LED: illuminazione brillante all'interno del vostro frigorifero e del vostro congelatore.

Caratteristiche

Dati tecnici

Classe di efficienza energetica: D
 Consumo medio annuale di energia in chilowattora per anno (kWh/a): 204 kWh/a
 Somma del volume degli scomparti congelati: 98 l
 Somma del volume degli scomparti refrigerazione: 284 l
 Emissioni di rumore aereo: 33 dB(A) re 1 pW
 Classe di emissioni di rumore aereo: B
 Tipologia costruttiva del prodotto: Da incasso
 Porta con cornice esterna: No
 Altezza: 1935 mm
 Larghezza del prodotto: 708 mm
 Profondità del prodotto: 548 mm
 Dimensioni del vano per l'installazione (AxLxP): 1940 x 710 x 560 mm
 Peso netto: 73,3 kg
 Corrente: 10 A
 Cerniera : Reversibile a destra
 Tensione: 220-240 V
 Lunghezza del cavo di alimentazione elettrica: 230,0 cm
 Numero di compressori: 1
 Numero di sistemi indipendenti di raffreddamento: 2
 Ventilatore interno comparto frigorifero: sì
 Porta/e reversibile/i: sì
 Numero di ripiani regolabili nel frigorifero: 4
 Ripiani per le bottiglie: sì
 Sistema No Frost: Congelatore
 Tipo di installazione: Non disponibile
 Tipo di cerniera: cerniera piatta



**iQ500, Frigorifero combinato da
incasso, 193.5 x 70.8 cm, cerniera
piatta soft closing
KB96NADD0**

Caratteristiche

- Frigorifero combinato da incasso noFrost

Caratteristiche principali

- Regolazione e controllo dell'apparecchio da remoto tramite app Home Connect per dispositivi mobili
- Controllo elettronico a LED per la regolazione separata della temperatura dei 2 vani
- 2 circuiti di raffreddamento separati
- Dimensioni in cm (hxlxp) 193.5 cm x 70.8 cm x 54.8 cm
- Dimensioni nicchia in cm (hxlxp): 194.0 cm x 71.0 cm x 56.0 cm
- Porta con cerniera piatta
- Apertura porta/e a destra, reversibili
- Volume Netto totale: 381 l

VANO FRIGORIFERO

- 1 cassetto hyperFresh <0°C> per conservare carne e pesce freschi più a lungo
- 1 cassetto hyperFresh con regolazione umidità - mantiene frutta e verdura fresche più a lungo
- Luce LED ad intensità crescente
- nel frigorifero
- Funzione raffreddamento "Super"

VANO CONGELATORE****

- noFrost
- freezerLight: illuminazione a Led
- 3 cassette trasparenti
- Funzione congelamento Super

ACCESSORI

- 1 portauova, 1 vaschetta per cubetti di ghiaccio
- Portabottiglie
-

Altre Caratteristiche

- Classe climatica: SN-T
- Capacità di congelamento 24h: 10 kg
- Tempo di risalita della temperatura: 13 h

Etichetta energetica

- Classe di efficienza energetica : D
- Volume Netto Frigorifero: 284 l
- Volume Netto Congelatore: 98 l
- Consumo annuale : 204 kWh
- Emissioni di rumore aereo: 33 db

iQ500, Frigorifero combinato da incasso, 193.5 x 70.8 cm, cerniera piatta soft closing KB96NADD0

Disegni quotati

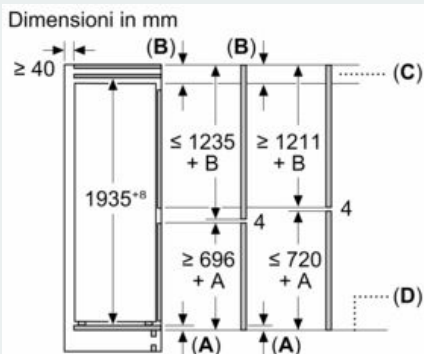

C: Sporgenza del pannello frontale

D: Bordo inferiore del pannello frontale

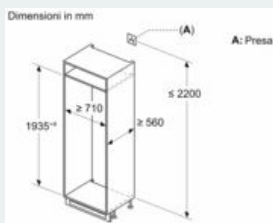
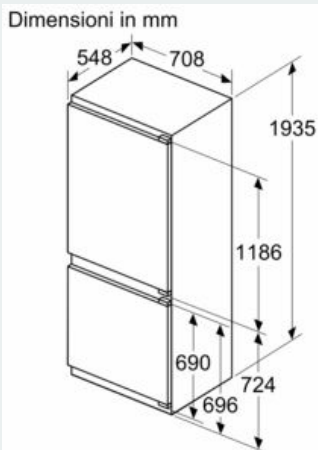

A: Presa

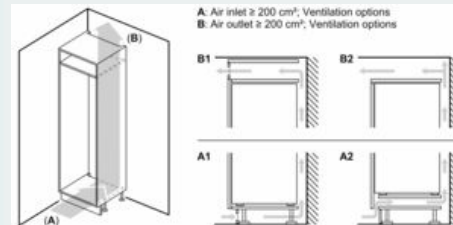
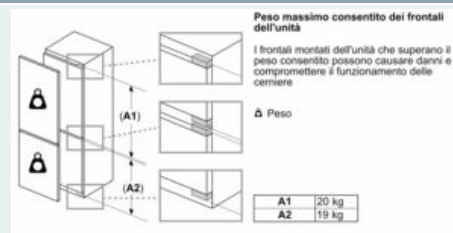

Dimensioni in mm Consiglio per la distanza per cerniera piatta

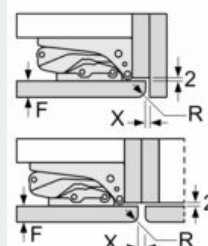

F	R	X
16-19	0-3	2,5
20	0-1	3
	2-3	2,5
21	0-1	3
	2-3	2,5
22	0	4
	1	3,5
	2-3	3

Le distanze consigliate nella tabella vanno mantenute per garantire un'apertura senza collisioni delle porte degli apparecchi ed evitare danni al mobile della cucina.