



Edizione Speciale

Dissipatore di rifiuti alimentari Evolution 150

Questa edizione speciale del nostro dissipatore di rifiuti alimentari potente e silenzioso è costruita appositamente per famiglie numerose. Si distingue dalla massa e presenta un nuovissimo rivestimento nero e un tappo lavello in acciaio inox con copertura.

Evolution 150 viene fornito completo di pulsante pneumatico nelle finiture nero, cromato e spazzolato, con una garanzia di 7 anni sulle parti originali e sul servizio post-vendita.

Caratteristiche

- Interruttore pneumatico nero, cromato e acciaio satinato
- Design compatto
- 7 anni di garanzia
- Tecnologia quiet per l'isolamento acustico
- Tecnologia di dissipazione a 2 fasi
- Piatto rotante con tecnologia "Auto-reverse"
- Motore a induzione a elevata coppia torcente Dura-Drive™
- Camera di dissipazione e martelletti in acciaio inox
- Protezione termica contro il sovraccarico
- Sistema di montaggio Quick-Lock® per un'installazione più semplice e veloce

SCHEDA TECNICA

Showroom
collection:
dissipatore di
rifiuti alimentare
Evolution 150

Dimensioni (mm)

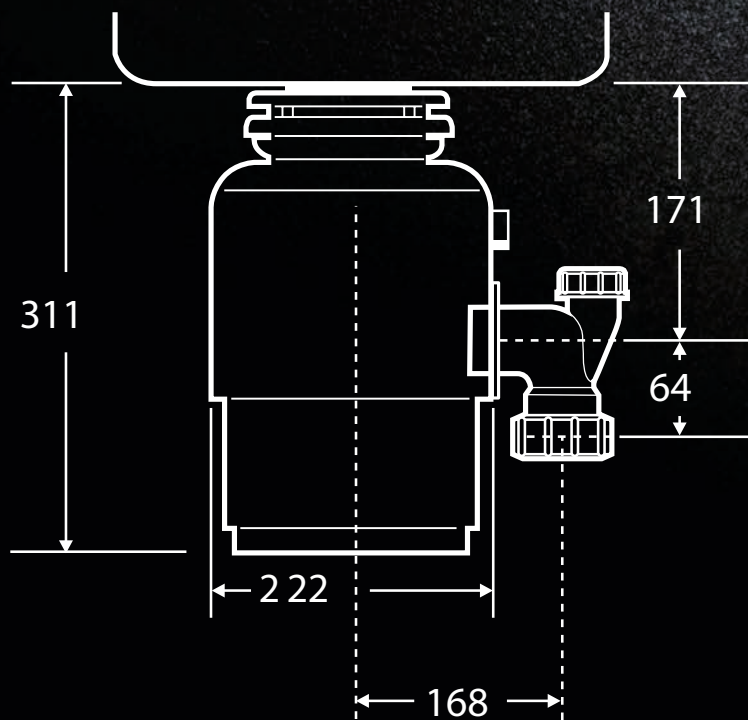

Compatibile con il comando magnetico



Per coloro che preferiscono avere l'interruttore installato direttamente nel dissipatore, InSinkErator offre come accessorio il comando magnetico di massima sicurezza, ad immissione discontinua. (disponibile solo in alcuni Paesi).

Scheda tecnica (mm)

Alimentazione	Continua
Comando On/Off	Interruttore a parete o pneumatico incorporato
Motore	Mono fase
Rotazione	Sistema di dissipazione con "Auto-reverse"
Time Rating	Intermittent
Lubrificazione	Cuscinetti superiori e inferiori a lubrificazione permanente
Peso di spedizione (circa)	10.0kg
Finitura rivestimento	Nero
Altezza totale	311mm
Tecnologia di dissipazione	Sistema di dissipazione a 2 fasi. Inverter con incremento automatico della potenza (4x) tramite microprocessore
Isolamento acustico	Montaggio antivibrazioni, isolamento con guarnizioni multistrato per il sifone e per il lavello, tappo a cestello in acciaio inox e spina
Capacità della camera di dissipazione	1005ml
Protezione del motore	Ripristino sovraccarico manuale
Consumo medio di acqua	Circa 4 litri a persona/giorno
Consumo medio di energia	3-4KWH per anno
Connessione allo scarico	1-1/2" (3.81cm) anti vibrazioni (tubo con morsetto)
Raccordo di scarico per lavastoviglie	Si
Installazione	Solo per lavelli con scarico da 3 1/2"

Volts/Hz	HP	RPM	Assorbimento medio
220-240V, 50-60Hz	.75 (@240V/50Hz)	1425	380 W

in sink erator®

InSinkErator
Suite 10, Building 6
Hatters Lane
Croxley Green Business Park
Watford, Herts WD18 8YH
United Kingdom

Sales tel: (0) 1 923 297 880
Service tel: (0) 800 389 3715
www.insinkerator.co.uk

InSinkErator
Emerson Electric Co.
4700 21st Street
Racine, WI 53406-5093 USA

Sales/Service tel: 262-554-5432
www.insinkerator.com/worldmap.html

EMERSON
Commercial & Residential Solutions