

iQ500, Piano cottura a induzione, 80 cm, nero ED875FSB5E



Accessori opzionali

HZ9SE060	SET PENTOLE 6 PEZZI
HZ9SE040	SET PENTOLE 4 PEZZI
HZ9SE030	ACCESSORIO PIANO COTTURA (PENTOLE IND)
HZ394301	Listello di congiunzione

Piano ad induzione Combi-Induction per ampie possibilità di cottura.

- ✓ **combiZone:** unisci due zone di cottura a induzione per pentole e padelle di grandi dimensioni.
- ✓ **Controllo touchSlider:** permette un controllo perfetto della temperatura grazie al settaggio diretto oppure variando la potenza solo con lo scorrimento di un dito.
- ✓ **powerMove** per cucinare con flessibilità e facilità.
- ✓ **powerBoost:** aumenta la potenza di una zona a induzione fino al 50%.
- ✓ **Timer** con funzione di spegnimento automatico appena il tempo programmato si esaurisce.

Caratteristiche

Dati tecnici

Nome/famiglia prodotto : zona di cottura vetroceramica
 Tipologia costruttiva del prodotto : Da incasso
 Funzionamento : elettrico
 Numero totale di posizioni utilizzabili simultaneamente : 4
 Dimensioni del vano per l'installazione (AxLxP) : 51 x 750-780 x 490-500 mm
 Larghezza del prodotto : 812 mm
 Dimensioni (AxLxP) : 51 x 812 x 520 mm
 Dimensioni del prodotto imballato (AxLxP) : 126 x 953 x 608 mm
 Peso netto : 15,3 kg
 Peso lordo : 16,7 kg
 Indicatore di calore residuo : Separato
 Posizione pannello di controllo : Piano frontale
 Principale materiale della superficie : vetroceramica
 Colore della superficie : acciaio inox, nero
 Colore della cornice : acciaio inox
 Certificati di omologazione : AENOR, CE
 Lunghezza del cavo di alimentazione elettrica : 110 cm
 Codice EAN : 4242003828106
 Dati nominali collegamento elettrico : 7400 W
 Tensione : 220-240 V
 Frequenza : 50; 60 Hz



iQ500, Piano cottura a induzione, 80 cm, nero ED875FSB5E

Caratteristiche

- 80 cm: spazio per 4 pentole o padelle.

Flessibilità delle zone cottura

- CombiInduction: la combiZone permette di combinare due zone di cottura in una sola con un semplice tocco
- : grazie alla possibilità di unire due zone di cottura, sarà possibile utilizzare pentole più grandi.

Caratteristiche principali

- Funzione powerManagement per limitare assorbimento elettrico a partire da 1kW.
- touchSlider: selezione diretta della potenza attraverso i pulsanti touch.
- 17 livelli: controllo preciso del calore grazie a 17 livelli di potenza.
- Timer fine cottura per ogni singola zona
- : spegne le zone cottura alla fine del tempo impostato.
- Contaminuti indipendente con segnale acustico
- : un suono segnalerà la fine del tempo di cottura impostato.

Risparmio di tempo ed efficienza

- Funzione PowerBoost per ogni zona di cottura
- : più potenza per far bollire l'acqua più velocemente.
- powerMove (2 livelli): attivazione simultanea di 2 zone cottura per cucinare e tenere in caldo il cibo
- Funzione quickStart: all'accensione, il piano cottura seleziona automaticamente la zona cottura dove è stata posizionata la pentola.
- Funzione reStart: in caso di spegnimento accidentale, è possibile ripristinare le ultime impostazioni di cottura semplicemente riaccendendo il piano entro quattro secondi.
- Visualizzazione del consumo di energia per ogni ciclo di cottura: per verificare il consumo elettrico dell'ultimo ciclo di cottura.

Design

- Finitura topClass: frontale smussato con profili laterali in acciaio inox

Sicurezza

- Spie di calore residuo: indica quali zone cottura sono ancora calde.
- Sicurezza bambini: previene l'accensione accidentale del piano cottura.
- Funzione blocco temporaneo per la pulizia: i pulsanti vengono bloccati per 30 sec in modo da facilitare la pulizia del piano cottura.
- Autospegnimento di sicurezza: il piano si spegne automaticamente se non ci sono interazioni con esso.

iQ500, Piano cottura a induzione, 80 cm, nero ED875FSB5E

Disegni quotati

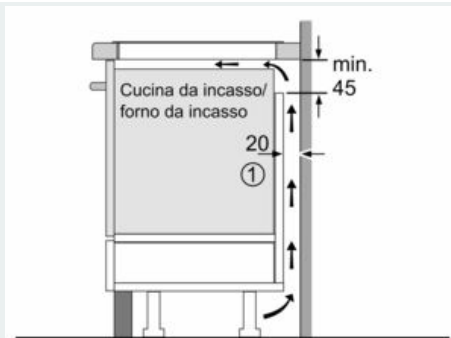

① Deve essere prevista una fessura di aerazione

Dimensioni in mm

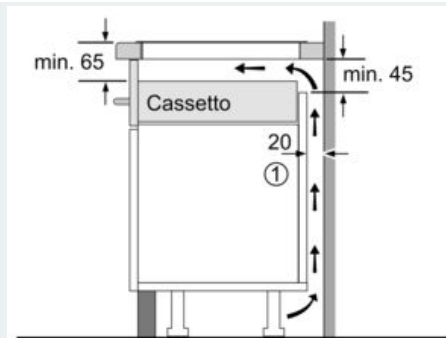

① Deve essere prevista una fessura di aerazione.

Dimensioni in mm

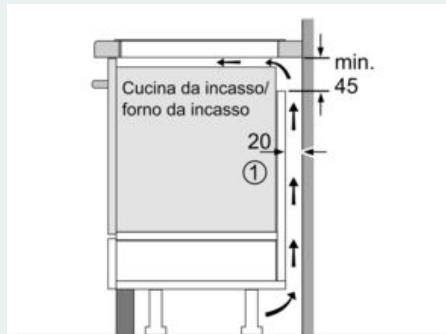
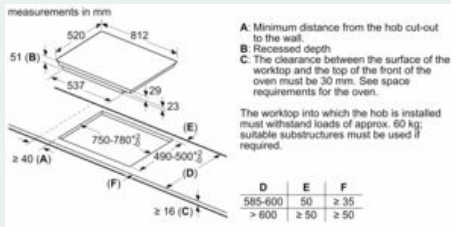

① Deve essere prevista una fessura di aerazione

Dimensioni in mm

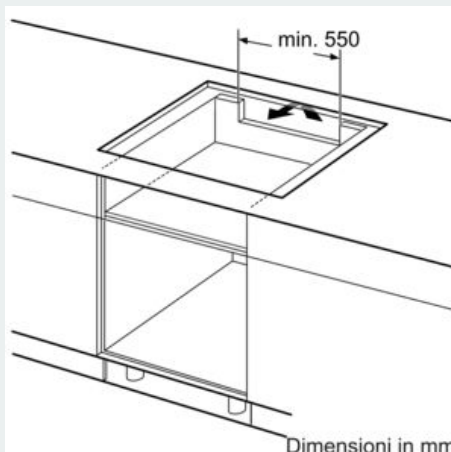

Dimensioni in mm