

## iQ100, Frigorifero combinato da incasso, 193.5 x 54.1 cm, cerniera a traino KI96NNSE0



### Accessori integrati

3 x Portauova  
1 x Vaschetta cubetti ghiaccio

### Accessori opzionali

KSGGZM00  
KS6BZR00

- ✓ Grande capacità: Più spazio per conservare la tua spesa settimanale.
- ✓ noFrost: sistema di sbrinamento automatico per non dover mai più sbrinare il tuo congelatore.
- ✓ autoAirflow: il raffreddamento uniforme mantiene il cibo fresco più a lungo.
- ✓ Individual Temperature Control: Imposta separatamente la temperatura di frigorifero e congelatore e risparmia energia.
- ✓ freshSense: Sensori termici per minimizzare le oscillazioni della temperatura interna e mantenere gli alimenti freschi più a lungo.

### Caratteristiche

#### Dati tecnici

Classe di efficienza energetica: E  
Consumo medio annuale di energia in chilowattora per anno (kWh/a): 231 kWh/a  
Somma del volume degli scomparti congelati: 75 l  
Somma del volume degli scomparti refrigerazione: 215 l  
Emissioni di rumore aereo: 34 dB(A) re 1 pW  
Classe di emissioni di rumore aereo: B  
Tipologia costruttiva del prodotto: Da incasso  
Numero di compressori: 1  
Numero di sistemi indipendenti di raffreddamento: 2  
Larghezza del prodotto: 541 mm  
Altezza: 1935 mm  
Profondità del prodotto: 548 mm  
Peso netto: 54,9 kg  
Dimensioni del vano per l'installazione (AxLxP): 1940 x 560 x 550 mm  
Porta con cornice esterna: No  
Cerniera : Reversibile a destra  
Numero di ripiani regolabili nel frigorifero: 4  
Ripiani per le bottiglie: no  
Sistema No Frost: Congelatore  
Ventilatore interno comparto frigorifero: no  
Porta/e reversibile/i: sì  
Lunghezza del cavo di alimentazione elettrica: 230,0 cm  
Multi-Flow Air Tower: no  
Funzione raffreddamento veloce: sì  
Interruttore congelamento rapido: sì  
Temperature Controlled Drawer: no  
Humidity Control Drawer: no  
Numero di balconcini nel frigorifero: 4  
Door bin adjustability - Refrigerator: sì  
Tilt-out door bins in fridge: sì  
Gallon wide door bins: sì  
Number of Gallon storage: 1  
Motorized Shelf: no  
Materiale dei ripiani: Safety glass  
Indicatore porta aperta del congelatore: no  
Macchina del ghiaccio automatica motorizzata: no  
Corrente: 10 A  
Tensione: 220-240 V  
Frequenza: 50 Hz  
Autonomia di conservazione senza energia elettrica (h): 10 h  
Porta con cornice esterna: No  
Energy Star Qualified: no  
Tipo di spina: Schuko  
Required cutout/niche size for installation (in): x  
: 79.52 x 24.40 x 24.80  
: 121,000 lbs  
: 134,000 lbs



**iQ100, Frigorifero combinato da  
incasso, 193.5 x 54.1 cm, cerniera a  
traino  
KI96NNSEO**

#### Caratteristiche

- Frigorifero combinato da incasso noFrost

#### Caratteristiche principali

- Controllo elettronico a LED per la regolazione separata della temperatura dei 2 vani
- Segnale ottico e acustico porta aperta
- 2 circuiti di raffreddamento separati
- Apertura porta/e a destra, reversibili
- Porta a traino
- Dimensioni in cm (hxlxp) 193.5 cm x 54.1 cm x 54.8 cm
- Dimensioni nicchia in cm (hxlxp): 194.0 cm x 56.0 cm x 55.0 cm
- Volume Netto totale: 290 l

#### VANO FRIGORIFERO

- 1 cassetto freshBox - cassetto trasparente con fondo ondulato, ideale per frutta e verdura
- 
- 5 ripiani in vetro infrangibile di cui 4 regolabili in altezza
- Illuminazione interna a LED
- nel frigorifero
- Funzione raffreddamento "Super"

#### VANO CONGELATORE\*\*\*\*

- noFrost
- 3 cassette trasparenti
- Funzione congelamento Super

#### ACCESSORI

- 1 portauova, 1 vaschetta per cubetti di ghiaccio

#### Altre Caratteristiche

- Capacità di congelamento 24h: 7.5 kg
- Tempo di risalita della temperatura: 10 h
- Classe climatica: SN-ST

#### Etichetta energetica

- Classe di efficienza energetica : E
- Volume Netto Frigorifero: 215 l
- Volume Netto Congelatore: 75 l
- Consumo annuale : 231 kWh
- Emissioni di rumore aereo : 34 dB(A) re 1 pW , Classe di rumore aereo : B

**iQ100, Frigorifero combinato da  
incasso, 193.5 x 54.1 cm, cerniera a  
traino  
KI96NNSE0**

Disegni quotati

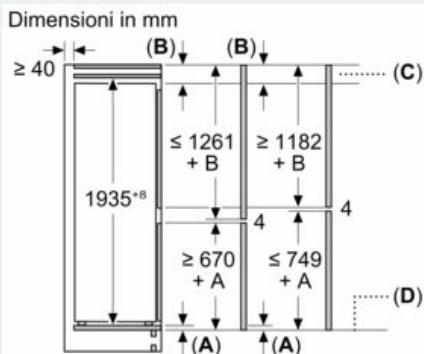

C: Sporgenza del pannello frontale

D: Bordo inferiore del pannello frontale

