

iQ300, built-in fridge, 177.5 x 56 cm, cerniera piatta KI81RVFEO



Accessori integrati

3 x Portauova

Accessori opzionali

KSGGZM00 :

- ✓ 2 cassetti Fresh Box con fondo ondulato per frutta e verdura
- ✓ bottleRack: Conserva le tue bottiglie in modo sicuro e a portata di mano.
- ✓ Allarme porta: Sistema di allarme automatico che ti ricorda di chiudere la porta.
- ✓ freshSense: Sensori termici per minimizzare le oscillazioni della temperatura interna e mantenere gli alimenti freschi più a lungo.
- ✓ superCooling: Funzione per ridurre la temperatura e raffreddare rapidamente i cibi freschi.

Caratteristiche

Dati tecnici

Classe di efficienza energetica: E
 Consumo medio annuale di energia in chilowattora per anno (kWh/a): 114 kWh/annum
 Somma del volume degli scomparti congelati: 0 l
 Somma del volume degli scomparti refrigerazione: 310 l
 Emissioni di rumore aereo: 35 dB(A) re 1 pW
 Classe di emissioni di rumore aereo: B
 Categoria: Da incasso
 Porta con cornice esterna: No
 Altezza: 1772 mm
 Larghezza: 541 mm
 Profondità: 548 mm
 Dimensioni del vano per l'installazione (AxLxP): 1775.0 x 560 x 550 mm
 Peso: 53.2 kg
 Corrente: 10 A
 Cerniera : A destra reversibile
 Tensione: 220-240 V
 Frequenza: 50 Hz
 Lunghezza del cavo di alimentazione elettrica: 230.0 cm
 Numero di compressori: 1
 Numero di sistemi indipendenti di raffreddamento: 1
 Ventilatore interno comparto frigorifero: sì
 Porta/e reversibile/i: sì
 Numero di ripiani regolabili nel frigorifero: 5
 Ripiani per le bottiglie: sì
 Codice EAN: 4242003933350
 Marchio: Siemens
 Nome prodotto / codice commerciale: KI81RVFEO
 Tipo: Frigorifero
 Sistema No Frost: No
 Tipo di installazione: A scomparsa totale
 Accessori inclusi: 3 x Portauova



iQ300, built-in fridge, 177.5 x 56 cm, cerniera piatta KI81RVFEO

Caratteristiche

- Frigorifero da incasso

Caratteristiche principali

- Comandi LED per la regolazione elettronica della temperatura
- Segnale ottico e acustico porta aperta
- Illuminazione interna a LED
- nel frigorifero
- Dimensioni nicchia in cm (hxlxp): 177.5 cm x 56.0 cm x 55.0 cm
- Dimensioni in cm (hxlxp) 177.2 cm x 54.1 cm x 54.8 cm
- Porta con cerniera piatta
- Volume Netto Frigorifero: 310 l

VANO FRIGORIFERO

- 2 Fresh box
- 6 ripiani in vetro infrangibile di cui 5 regolabili in altezza
- Funzione raffreddamento "Super"

ACCESSORI

- Portabottiglie
- 1 portauova

Altre Caratteristiche

- Classe climatica: SN-ST

Etichetta energetica

- Classe di efficienza energetica: E
- Volume Netto totale: 310 l
- Consumo annuale
- : 114 kWh
- Emissioni di rumore aereo : 35 dB(A) re 1 pW , Classe di rumore aereo : B

**iQ300, built-in fridge, 177.5 x 56 cm, cerniera piatta
KI81RVFE0**

Disegni quotati

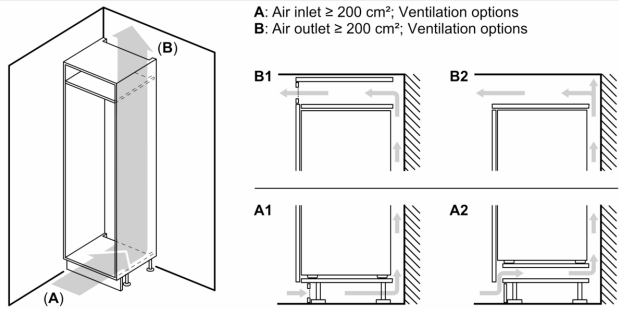

Peso massimo consentito dei frontali dell'unità

I frontali montati dell'unità che superano il peso consentito possono causare danni e compromettere il funzionamento delle cerniere

A: Peso
A: Altezza sportello apparecchio incluse cerniere in mm
B: Cerniera non ammortizzata, frontale unità in kg
C: Cerniera ammortizzata, frontale unità in kg
D: Carico aggiuntivo possibile in kg con kit per carichi pesanti

A	B	C	D
1500-1750	22	22	B+5 / C+5
720-1400	19	19	
A1	15	19	
A2	15	19	

Dimensioni in mm

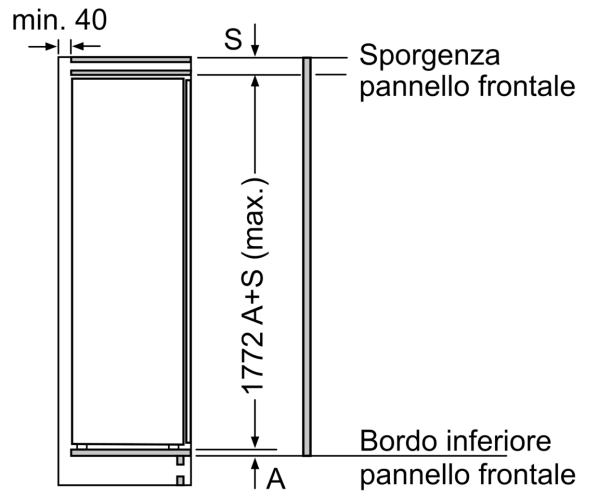
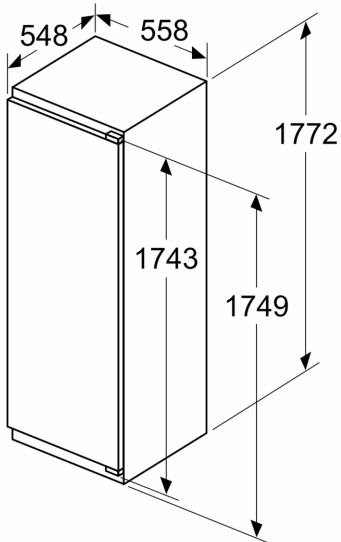

Dimensioni in mm

Disegni quotati

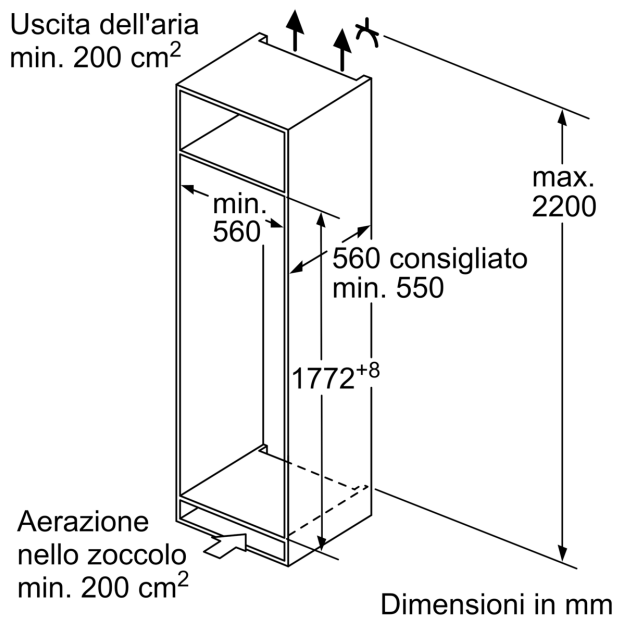

Dimensioni in mm
Consiglio per la distanza per cerniera piatta

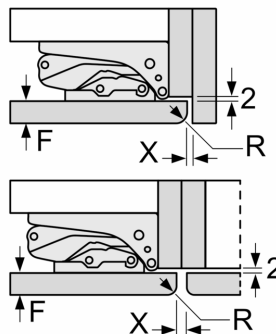

F	R	X
16-19	0-3	2,5
20	0-1	3
	2-3	2,5
21	0-1	3
	2-3	2,5
22	0	4
	1	3,5
	2-3	3

Le distanze consigliate nella tabella vanno mantenute per garantire un'apertura senza collisioni delle porte degli apparecchi ed evitare danni al mobile della cucina.