

iQ300, Frigorifero combinato da libera installazione, 203 x 70 cm, Inox-easyclean KG49NXIDF



- ✓ noFrost: sistema di sbrinamento automatico per non dover mai più sbrinare il tuo congelatore.
- ✓ MultiAirflow: Riduce le variazioni di temperatura e i tempi di raffreddamento.
- ✓ hyperFresh 0°C: Più spazio e più freschezza.
- ✓ Porte in acciaio inox anti impronta
- ✓ bottleRack: Conserva le tue bottiglie in modo sicuro e a portata di mano.

Caratteristiche

Dati tecnici

Classe di efficienza energetica:	D
Consumo medio annuale di energia in chilowattora per anno (kWh/a):	223 kWh/annum
Somma del volume degli scomparti congelati:	129 l
Somma del volume degli scomparti refrigerazione:	311 l
Emissioni di rumore aereo:	35 dB(A) re 1 pW
Classe di emissioni di rumore aereo:	B
Categoria:	A libera installazione
Porta con cornice esterna:	No
Altezza:	2030 mm
Larghezza:	700 mm
Profondità:	667 mm
Peso:	79.1 kg
Corrente:	10 A
Cerniera:	A destra reversibile
Tensione:	220-240 V
Frequenza:	50 Hz
Lunghezza del cavo di alimentazione elettrica:	231.0 cm
Numero di compressori:	1
Numero di sistemi indipendenti di raffreddamento:	2
Ventilatore interno comparto frigorifero:	no
Porta/e reversibile/i:	sì
Numero di ripiani regolabili nel frigorifero:	3
Ripiani per le bottiglie:	sì
Sistema No Frost:	Frigorifero e congelatore
Tipo di installazione:	A libera installazione



iQ300, Frigorifero combinato da libera installazione, 203 x 70 cm, Inox-easyclean KG49NXIDF

Caratteristiche

- Frigorifero combinato da libera installazione noFrost con sistema multiAirflow
- Porte in acciaio anti-impronta
- Controllo elettronico a LED per la regolazione separata della temperatura dei 2 vani
- 2 circuiti di raffreddamento separati
- Segnale ottico e acustico porta aperta
- Segnale ottico e acustico per aumento temperatura nel freezer
- Apertura porta/e a destra, reversibili
- Dimensioni in cm (hxlxp) 203 cm x 70 cm x 66.7 cm
- Volume Netto Frigorifero: 311 l

VANO FRIGORIFERO

- noFrost con sistema multiAirflow
- 1 cassetto hyperFresh $\rightarrow 0^{\circ}\text{C}$ - mantiene pesce e carne freschi più a lungo
- 1 cassetto hyperFresh con regolazione umidità - mantiene frutta e verdura fresche più a lungo
- 5 ripiani in vetro infrangibile di cui 3 regolabili in altezza
- Portabottiglie
- Funzione raffreddamento "Super"
- Luce LED ad intensità crescente
- nel frigorifero

VANO CONGELATORE****

- Funzione congelamento Super
- 3 cassette trasparenti

ACCESSORI

- 1 portauova, 1 vaschetta per cubetti di ghiaccio

Altre Caratteristiche

- Capacità di congelamento 24h: 11 kg
- Classe climatica: SN-T
- Tempo di risalita della temperatura: 18 h

Etichetta energetica

- Classe di efficienza energetica: D
- Volume Netto totale: 440 l
- Volume Netto Congelatore: 129 l
- Consumo annuale
- : 223 kWh
- Emissioni di rumore aereo : 35 dB(A) re 1 pW , Classe di rumore aereo : B

**iQ300, Frigorifero combinato da libera installazione, 203 x 70 cm, Inox-easyclean
KG49NXIDF**

Disegni quotati

Dimensioni in mm

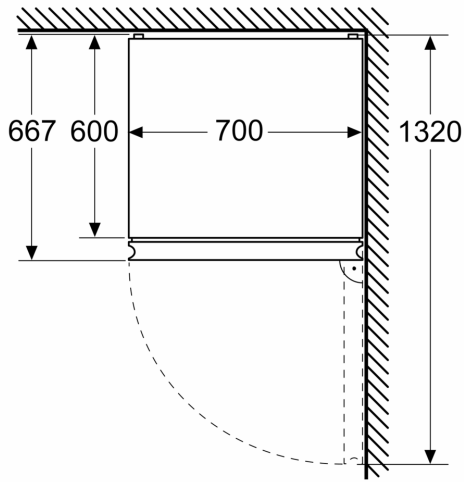

Dimensioni in mm

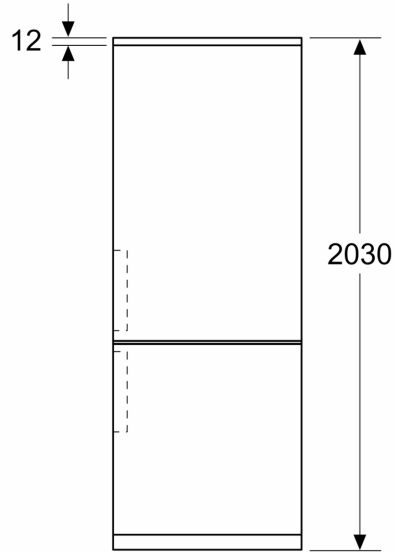

Dimensioni in mm

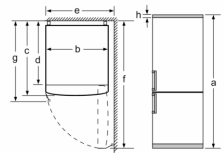
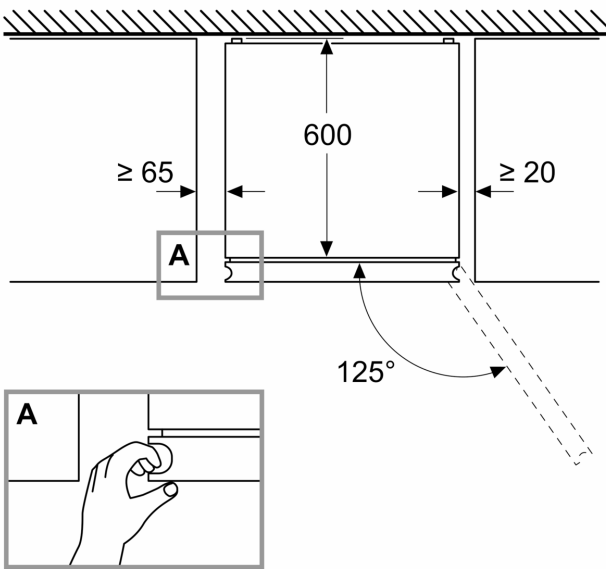

Nome dell'apparecchio	a	b	c	d	e	f	g	h
KGN 46 (Maniglia esterna)	1860	700	670	590	740	1310	710	12
KGN 46 (Maniglia interna)	1860	700	670	590	710	1310	670	12
KGN 49 (Maniglia esterna)	2030	700	670	590	740	1310	710	12
KGN 49 (Maniglia interna)	2030	700	670	590	710	1310	670	12

Descrizione

- a) Altezza
- b) Larghezza
- c) Profondità con anta chiusa senza maniglia
- d) Profondità mobile
- e) Larghezza con anta aperta a 90°
- f) Profondità con anta aperta senza maniglia
- g) Profondità con anta chiusa con maniglia
- h) Fessura d'aria per il montaggio in una nicchia o in un mobile da incasso

Dimensioni in mm

Disegni quotati

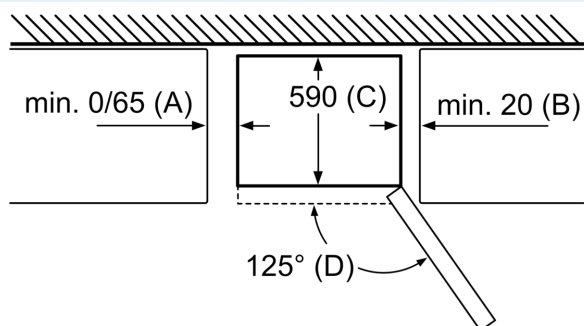

Nome dell'apparecchio	A	B	C	D
KGN33, 36, 39, 46, 49	0/65	20	590	125
KGF39, 49	0/65	20	590	125

Dimensione A:
nei modelli con maniglie integrate verticalmente, per aprire agevolmente è necessaria una distanza minima di 65 mm.

Dimensioni in mm

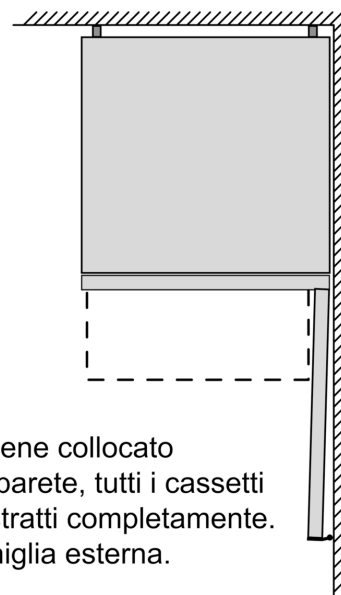

Se l'apparecchio viene collocato direttamente sulla parete, tutti i cassettei possono essere estratti completamente.
* Con e senza maniglia esterna.