

## iQ300, Frigorifero combinato da incasso, 193.5 x 69.1 cm, cerniera a traino KB96NVSE0



### Accessori integrati

- 3 x Portauova
- 1 x Vaschetta cubetti ghiaccio

Frigorifero combinato da incasso con il 45% di spazio in più e hyperFresh <0°C>: offre le condizioni ideali di conservazione per tutti i tuoi alimenti e una capacità XXL per grandi spese.

- ✓ Ultra capiente formato XXL: Il 45% di spazio in più per conservare la spesa.
- ✓ noFrost: sistema di sbrinamento automatico per non dover mai più sbrinare il tuo congelatore.
- ✓ hyperFresh <0°C>: Più spazio e più freschezza.
- ✓ Illuminazione LED: Luce uniforme all'interno del frigorifero per un'ampia visibilità su tutti i ripiani.
- ✓ bottleRack: Conserva le tue bottiglie in modo sicuro e a portata di mano.

### Caratteristiche

#### Dati tecnici

Classe di efficienza energetica: E  
 Consumo medio annuale di energia in chilowattora per anno (kWh/a): 256 kWh/a  
 Somma del volume degli scomparti congelati: 98 l  
 Somma del volume degli scomparti refrigerazione: 285 l  
 Emissioni di rumore aereo: 34 dB(A) re 1 pW  
 Classe di emissioni di rumore aereo: B  
 Tipologia costruttiva del prodotto: Da incasso  
 Porta con cornice esterna: No  
 Altezza: 1935 mm  
 Larghezza del prodotto: 691 mm  
 Profondità del prodotto: 548 mm  
 Dimensioni del vano per l'installazione (AxLxP): 1940 x 710 x 560 mm  
 Peso netto: 78,6 kg  
 Corrente: 10 A  
 Cerniera : Reversibile a destra  
 Tensione: 220-240 V  
 Frequenza: 50 Hz  
 Lunghezza del cavo di alimentazione elettrica: 230,0 cm  
 Numero di compressori: 1  
 Numero di sistemi indipendenti di raffreddamento: 2  
 Ventilatore interno comparto frigorifero: no  
 Porta/e reversibile/i: sì  
 Numero di ripiani regolabili nel frigorifero: 4  
 Ripiani per le bottiglie: sì  
 Sistema No Frost: Congelatore  
 Tipo di installazione: Non disponibile



**iQ300, Frigorifero combinato da  
incasso, 193.5 x 69.1 cm, cerniera a  
traino  
KB96NVSE0**

#### Caratteristiche

- Frigorifero combinato da incasso noFrost

#### Caratteristiche principali

- Regolazione e controllo dell'apparecchio da remoto tramite app Home Connect per dispositivi mobili
- Controllo elettronico a LED per la regolazione separata della temperatura dei 2 vani
- 2 circuiti di raffreddamento separati
- Segnale ottico e acustico porta aperta, Allarme acustico porta aperta, Allarme acustico porta aperta
- Dimensioni in cm (hxlxp) 193.5 cm x 69.1 cm x 54.8 cm
- Dimensioni nicchia in cm (hxlxp): 194.0 cm x 71.0 cm x 56.0 cm
- Porta a traino
- Apertura porta/e a destra, reversibili
- Volume Netto totale: 383 l

#### VANO FRIGORIFERO

- 1 cassetto hyperFresh <0°C> per conservare carne e pesce freschi più a lungo
- 1 cassetto hyperFresh con regolazione umidità - mantiene frutta e verdura fresche più a lungo
- 5 ripiani in vetro infrangibile di cui 4 regolabili in altezza
- Luce LED ad intensità crescente
- nel frigorifero
- Funzione raffreddamento "Super"

#### VANO CONGELATORE\*\*\*\*

- noFrost
- 3 cassetti trasparenti
- Funzione congelamento Super

#### ACCESSORI

- 1 portauova, 1 vaschetta per cubetti di ghiaccio
- Portabottiglie
- 

#### Altre Caratteristiche

- Classe climatica: SN-ST
- Capacità di congelamento 24h: 9.5 kg
- Tempo di risalita della temperatura: 13 h

#### Etichetta energetica

- Classe di efficienza energetica: E
- Volume Netto Frigorifero: 285 l
- Volume Netto Congelatore: 98 l
- Consumo annuale : 256 kWh
- Emissioni di rumore aereo : 34 dB(A) re 1 pW , Classe di rumore aereo : B

**iQ300, Frigorifero combinato da  
incasso, 193.5 x 69.1 cm, cerniera a  
traino  
KB96NVSE0**

Disegni quotati

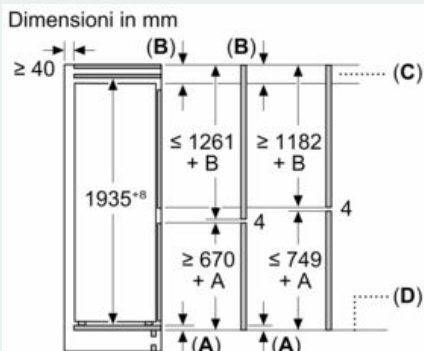

C: Sporgenza del pannello frontale

D: Bordo inferiore del pannello frontale

