

iQ500, built-in freezer, 82 x 59.8 cm, cerniera piatta soft closing GU21NADE0



Accessori integrati

1 x Vaschetta per il ghiaccio

Accessori opzionali

KF10ZAX0 :
KU20ZSX0 Accessorio lavastoviglie incasso

Congelatore sottopiano da incasso No Frost .

- ✓ noFrost: sistema di sbrinamento automatico per non dover mai più sbrinare il tuo congelatore.
- ✓ softClosing : la porta si chiude automaticamente quando viene raggiunto un angolo di 20° o meno
- ✓ Congelatore con 3 cassetti trasparenti
- ✓ Per controllare e gestire il frigorifero, dovunque siate - Home Connect.
- ✓ Made in Germany: Design all'avanguardia, caratteristiche innovative e autentica qualità.

Caratteristiche

Dati tecnici

Classe di efficienza energetica:E
 Consumo medio annuale di energia in chilowattora per anno (kWh/a): 189 kWh/annum
 Somma del volume degli scomparti congelati: 85 l
 Emissioni di rumore aereo:35 dB(A) re 1 pW
 Classe di emissioni di rumore aereo:B
 Illuminazione:no
 Tipo: Congelatore verticale
 Categoria:Da incasso
 Sistema No Frost: Frigorifero e congelatore
 Altezza: 820 mm
 Larghezza: 598 mm
 Profondità: 548 mm
 Dimensioni del prodotto imballato (AxLxP): 890 x 640 x 640 mm
 Peso: 31.0 kg
 Peso lordo: 33.7 kg
 Corrente: 10 A
 Frequenza: 50 Hz
 Lunghezza del cavo di alimentazione elettrica:230.0 cm
 Cerniera : A destra reversibile
 Segnalazione guasti / Malfunzionamenti:ottico
 Serratura: no
 Numero di cassetti/cestelli: 3
 Vani congelatore con sportello:0
 Codice EAN:4242003933749
 Marchio: Siemens
 Nome prodotto / codice commerciale:GU21NADE0
 Tipo: Congelatore verticale
 Accessori inclusi: 1 x Vaschetta per il ghiaccio



iQ500, built-in freezer, 82 x 59.8 cm, cerniera piatta soft closing GU21NADE0

Caratteristiche

- Congelatore sottopiano da incasso No Frost
- installazione sottopiano

Caratteristiche principali

- Regolazione e controllo dell'apparecchio da remoto tramite app per dispositivi mobili
- Comandi LED per la regolazione elettronica della temperatura
- Segnale ottico ed acustico per aumento temperatura
- Dimensioni nicchia in cm (hxlxp): 82.0 cm x 60.0 cm x 55.0 cm
- Dimensioni in cm (hxlxp) 82 cm x 59.8 cm x 54.8 cm
- Apertura porta/e a destra, reversibili
- Porta con cerniera piatta
- Volume Netto totale: 85 l

VANO CONGELATORE****

- No Frost
- 3 cassette trasparenti
- Funzione automatica Super Freezing /Tasto Super Freezing con spegnimento automatico

Altre Caratteristiche

- Classe climatica: SN-T
- Tempo di risalita della temperatura: 9 h
- Capacità di congelamento 24h: 8 kg
- Aerazione nella zona dello zoccolo

Etichetta energetica

- Classe di efficienza energetica: E
- Volume Netto Congelatore: 85 l
- Consumo annuale
- : 189 kWh
- Emissioni di rumore aereo : 35 dB(A) re 1 pW , Classe di rumore aereo : B

iQ500, built-in freezer, 82 x 59.8 cm, cerniera piatta soft closing GU21NADE0

Disegni quotati

Dimensioni in mm
Consiglio per la distanza per cerniera piatta

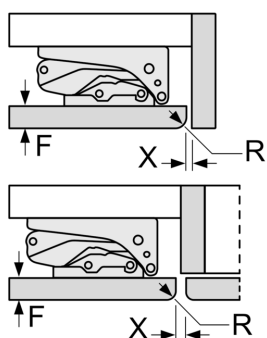

F	R	X
16-19	0-3	2,5
20	0-1	3
	2-3	2,5
21	0-1	3
	2-3	2,5
22	0	4
	1	3,5
	2-3	3

Le distanze consigliate nella tabella vanno mantenute per garantire un'apertura senza collisioni delle porte degli apparecchi ed evitare danni al mobile della cucina.

Dimensioni in mm

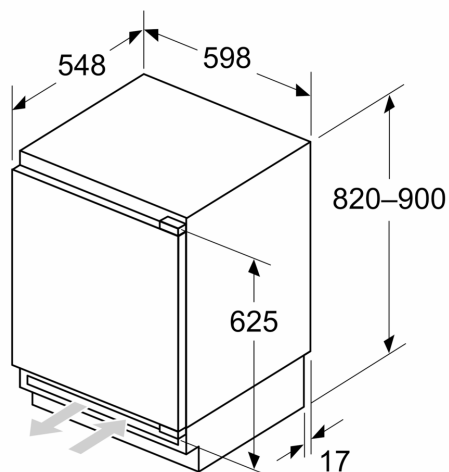

Dimensioni in mm

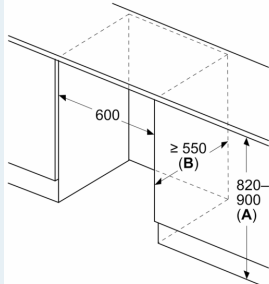

A: Altezza sottostruttura
B: ≥ 560 mm (consigliato)

Spazio per collegamento elettrico accanto all'apparecchio sul lato destro o sinistro

Dimensioni in mm

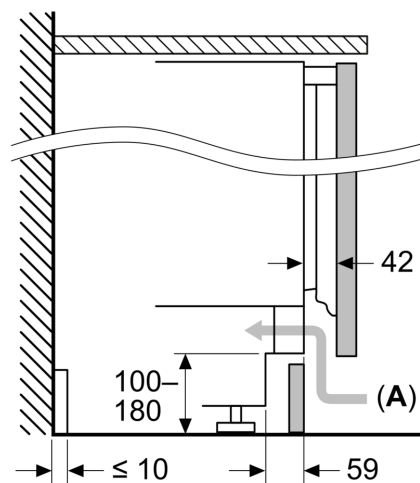

A: Ingresso aria ≥ 200 cm²

Disegni quotati

Peso massimo consentito dei frontali dell'unità

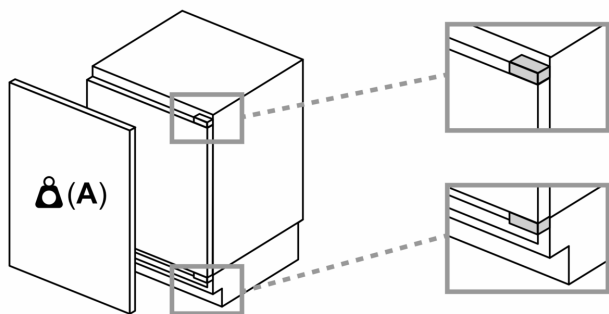

I frontali montati dell'unità che superano il peso consentito possono causare danni e compromettere il funzionamento delle cerniere

A: Peso ≤ 12 kg